

Changement de la durite turbo

Par Chtipt

1- Enlever le cache moteur 2 vis (douille de 10)



2- Enlever la calandre 4 vis (douille de 7)



3 - Enlever la traverse du radiateur 7 vis (douille de 10 + clé plate de 12)



4 - Mettre une cale en tirant doucement le radiateur vers l'avant (+ de place pour passer les mains !!!!!!!!)

5 - Retirer le clips du bas



6 - Retirer le collier du haut

7 - Retirer le haut de la durite en la pliant dans tous les sens
(je me suis servi de 2 tournevis pour la pousser vers le bas et en la pliant dans tous les sens)

8 - Je me suis servi d'une grande pince multiple-prise et tirer vers le haut pour l'enlever la durite de son emplacement

9, Une fois la durite retirée, repositionner le clips dans sont logement et vérifier de sont bon emplacement



10 - Ne pas hésiter à plier la nouvelle durite pour la mettre en place vers le bas en premier (il y a 2 ergots pour positionner la durite dans son logement, entendre que le clips c'est bien enclencher sur les 2 ergots

11 - Enfiler le haut et remettre le collier





12 - remonter le tous et faire un essai sur route

Voici les outils utiliser :



Pour avoir plus de place je crois que l'on peut enlever le module de refroidissement du radiateur

DEPOSE ET POSE (Suite)

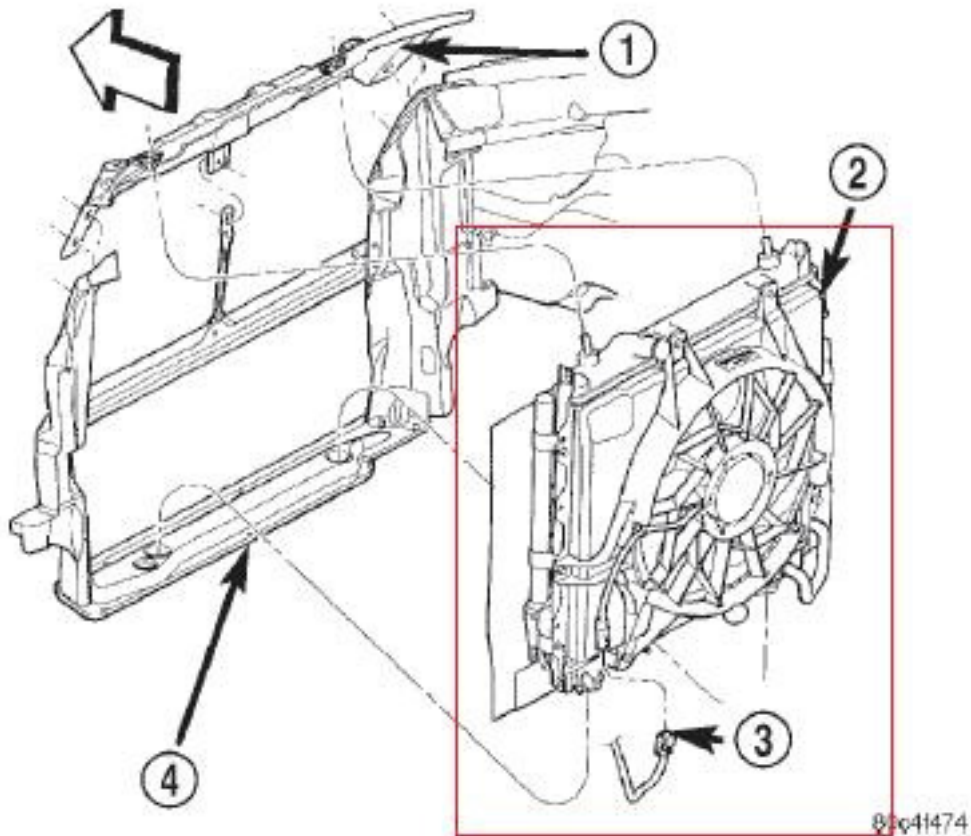



Fig. 33 Ensemble de module de refroidissement

- 1 – TRAVERSE SUPERIEURE DE RADIATEUR
- 2 – MODULE DE REFROIDISSEMENT
- 3 – CONNECTEUR DE VENTILATEUR DE RADIATEUR
- 4 – TRAVERSE INFERIEURE DE RADIATEUR



PS: peut prévoir du  , parce que vous allez en chier pour enlever cette p.....n de durite 😊
d'ailleurs, si je connaissais le con qui la placer a cette endroit , j'aurai 2 mots a lui dire